



EWAC MEDICAL

WE GET YOU MOVING



Inhang Onderwaterloopband

Beweging Verlicht. Vooruitgang Vereenvoudigd



Welkom

“We get you moving” is meer dan een slogan—het is een reddingslijn voor mensen zoals Emily, wier wereld na een blessure ineenkromp en die twijfelde of ze ooit nog zou kunnen dansen op de bruiloft van haar dochter. EWAC's hydrotherapie-apparatuur, in het plaatselijke revalidatiecentrum, waar water en technologie samenkomen. Voor Emily is het zwembad niet zomaar een ruimte; het is waar wonderen beginnen. Onder de zachte begeleiding van haar therapeut voelt ze zich omringd door water, lichter, vrijer en sterker bij elke sessie. De angst en twijfel die haar ooit verlamden, maken plaats voor hoop en vastberadenheid.

Aansluitend op onze missie om de wereldwijde kwaliteit van leven te verbeteren, staat onze slogan voor meer dan alleen fysieke beweging. Hij vertegenwoordigt onze inzet om levens te vernieuwen, mensen te versterken, bedrijven te revitaliseren en, op grotere schaal, naties vooruit te helpen. Door mensen in beweging te brengen, faciliteren we niet alleen mobiliteit, maar stimuleren we ook vooruitgang en welvaart. Dit bereiken we met onze toewijding aan de hoogste innovatie en kwaliteit in ons vakgebied, afgestemd op de specifieke behoeften van diverse culturen wereldwijd. Zo maken we onze belofte waar: “We get you moving” staat voor onze toewijding aan beweging, verbetering en vooruitgang voor individuen, bedrijven en naties.

Eric Legdeur - CEO

A handwritten signature in black ink that reads "ERIC". The letters are in a cursive, slightly slanted font. There is a horizontal line underneath the signature.

EWACMEDICAL.COM

Introductie

Inhang Onderwaterloopband

De EWAC Medical Inhang Onderwaterloopband biedt gecontroleerd, gewrichtsvriendelijk lopen en oefenen – zonder permanente aanpassingen aan het zwembad. Deze gemotoriseerde, mobiele unit combineert de voordelen van waterbeweging met het gemak van plug-and-play bediening. Met instelbare snelheid, compact vloeroppervlak en intuïtief gebruik ondersteunt hij fysieke activering, balustraining en mobiliteitsverbetering overal waar een zwembad beschikbaar is.



Vrijheid om te Bewegen.

Eenvoud in Gebruik

De Inhang Onderwaterloopband brengt aquatische training binnen handbereik – plaats hem gewoon in het zwembad, sluit de voeding aan en begin met bewegen. Geen bouwwerkzaamheden, geen installatie – alleen flexibiliteit, precisie en vloeiende beweging.

Geloven – Eenvoud Bevordert Herstel

Bij EWAC Medical geloven we dat functionele beweging veilig, effectief en eenvoudig toegankelijk moet zijn – op het droge of in water. De Inhang Onderwaterloopband brengt begeleide aquatische training in vrijwel elke zwembadomgeving, zonder permanente infrastructuur. Het gemotoriseerde systeem maakt soepel, in snelheid instelbaar lopen mogelijk, ondersteund door het natuurlijke drijfvermogen en de weerstand van water. Het touchscreen-bedieningspaneel biedt zowel vooraf ingestelde trainingsprogramma's als de mogelijkheid om aangepaste, meertraps sessies te creëren – afgestemd op individuele doelen. Voor professionals is het een compacte, draagbare en veelzijdige oplossing die mobiliteit, balans en fysieke activering stimuleert. Stap voor stap levert de loopband gerichte beweging die echte vooruitgang ondersteunt – overal waar aquatische training nodig is.

Narasaki-Jara, M., Wagatsuma, M., Holt, J. L., Acuña, S. M., Vrongistinos, K., & Jung, T. (2019). Aquatic treadmill walking at three depths of water in people with traumatic brain injury. *Physiotherapy Research International*, 24(4), e1817

Jung, T., Kim, Y., Lim, H., & Vrongistinos, K. (2018). The influence of water depth on kinematic and spatiotemporal gait parameters during aquatic treadmill walking. *Sports Biomechanics*, 17(3), 268–280.

So, B. C. L., Kwok, M. M. Y., Fung, V. C. Y., Kwok, A. H. Y., Lau, C. W. C., Tse, A. L. Y., Wong, M. S. Y., & Mercer, J. A. (2022). A study comparing gait and lower limb muscle activity during aquatic treadmill running with different water depths and land treadmill running. *Journal of Human Kinetics*, 82(1), 39–50.



Hoe Het Werkt

Slim, Robuust en Direct Inzetbaar

De Inhang Onderwaterloopband is een gemotoriseerde, vrijstaande unit ontworpen voor gebruik in bestaande zwembaden. Gemaakt van corrosiebestendig roestvast staal beschikt hij over een slipvaste loopband en een intuïtief touchscreen-bedieningspaneel. Gebruikers kunnen snelheidsinstellingen aanpassen en kiezen uit een selectie ingebouwde trainingsprogramma's – of gepersonaliseerde meertraps sessies creëren op maat van individuele behoeften. De unit vereist geen structurele installatie en kan overal in het bad worden geplaatst. Na elke sessie kan hij worden verwijderd en opgeborgen. Of hij nu wordt gebruikt voor coördinatie, kracht of uithoudingsvermogen-gerichte training, dit compacte en mobiele systeem brengt aquatische beweging op professioneel niveau naar elke faciliteit – zonder dat permanente infrastructuur nodig is.

Systeem – Slim, Robuust en Direct Inzetbaar

De Inhang Onderwaterloopband is een gemotoriseerde, vrijstaande unit ontworpen voor gebruik in bestaande zwembaden. Gemaakt van corrosiebestendig roestvast staal beschikt hij over een slipvaste loopband en een intuïtief touchscreen-bedieningspaneel. Gebruikers kunnen snelheidsinstellingen aanpassen en kiezen uit een selectie ingebouwde trainingsprogramma's – of gepersonaliseerde meertraps sessies creëren op maat van individuele behoeften. De unit vereist geen structurele installatie en kan overal in het bad worden geplaatst. Na elke sessie kan hij worden verwijderd en opgeborgen. Of hij nu wordt gebruikt voor coördinatie, kracht of uithoudingsvermogen-gerichte training, dit compacte en mobiele systeem brengt aquatische beweging op professioneel niveau naar elke faciliteit – zonder dat permanente infrastructuur nodig is.



Waarom de Inhang Onderwaterloopband?

Maak van Elk Zwembad een Hoogwaardige Trainingsruimte

De Inhang Onderwaterloopband is meer dan een stuk apparatuur – het is een flexibele, op zichzelf staande oplossing die aquatische beweging op professioneel niveau naar elk zwembad brengt. Met zijn compacte vloeroppervlak en gemotoriseerde, programmeerbare systeem combineert hij precisie met gemak. Geen structurele installatie nodig: laat hem gewoon in het water zakken, sluit de voeding aan en begin. De intuïtieve touchscreen-interface maakt snelle aanpassingen of volledig op maat gemaakte trainingssessies mogelijk. Zijn corrosiebestendige constructie, eenvoudige inzet en minimaal onderhoud maken hem ideaal voor actief gebruik in fitnesscentra, wellness-faciliteiten en aquatische programma's. Of het nu gaat om kracht, balans, uithoudingsvermogen of controle – dit systeem ondersteunt het, overal waar beweging het hardst nodig is.

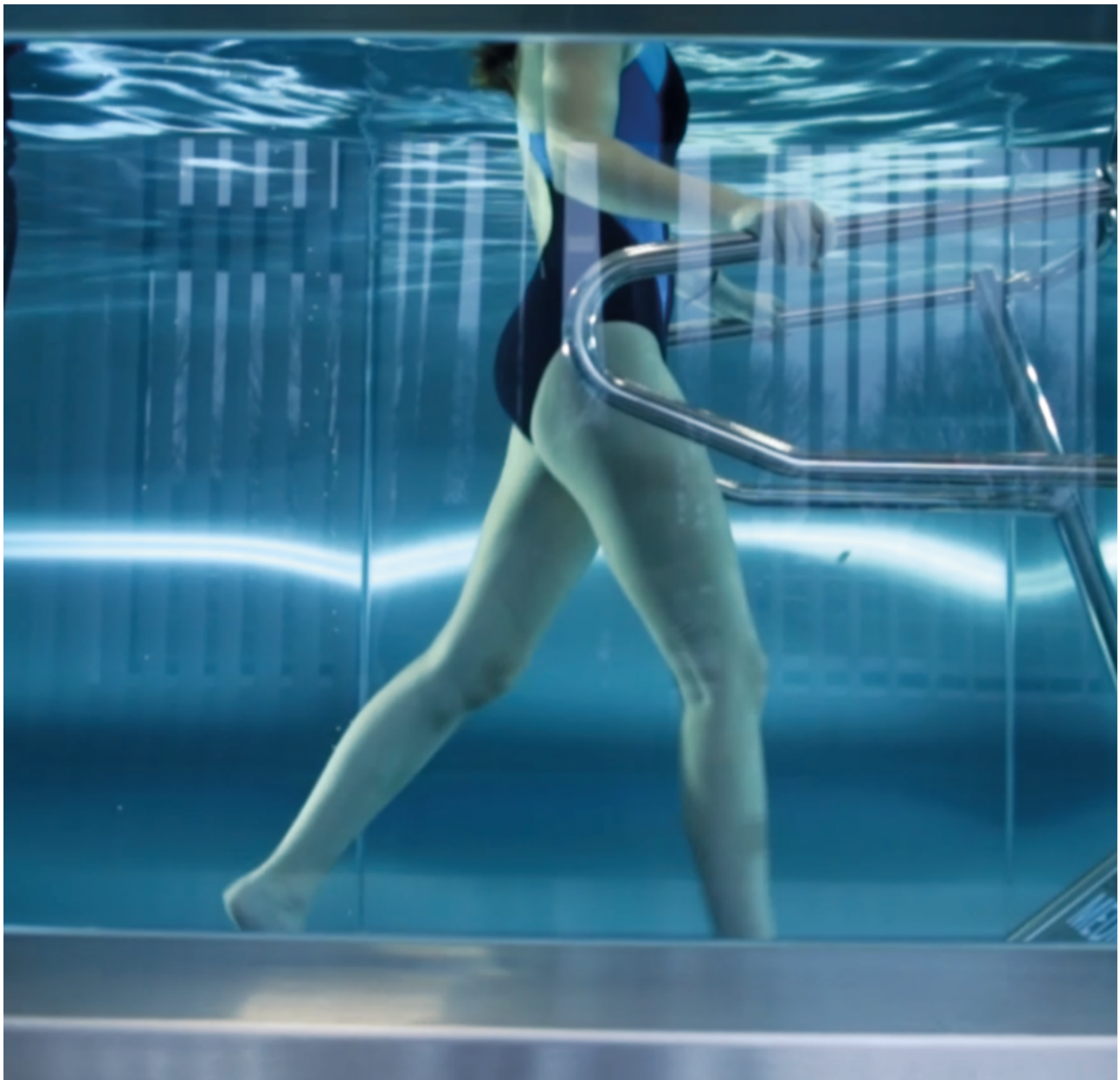

Specificaties

Constructie	Medische kwaliteit AISI 316L roestvast staal (corrosiebestendig)
Bediening	10" touchscreen aan badrand + afstandsbediening (paneel of draagbaar apparaat)
Snelheidsbereik	0,2 – 10 km/u
Trainingsoppervlak	1215 mm (L) × 575 mm (B)
Totale Afmetingen	1750 mm (L) × 935 mm (B) × 1790 mm (H)
Hoogte Loopband boven Bodem	150 mm
Gewicht	Ca. 200 kg
Voeding	220-240V, eenfase, 50/60 Hz, 16A
Belastbaarheid Gebruiker	Max. 250 kg (uitgaande van 50% gewichtsbelasting in water)
Geschikte Waterdiepte	Aanbevolen 100-130 cm
Mobiliteit	Vrijstaand ontwerp met geïntegreerd zwenkwiel
Optionele Accessoires	Zijleuningen, tabletbediening, tilhulpmiddelen
Installatie	Geen permanente installatie vereist
Veiligheid	Geïntegreerde noodstop, intuïtieve bediening, slipvaste loopband

Tekeningen

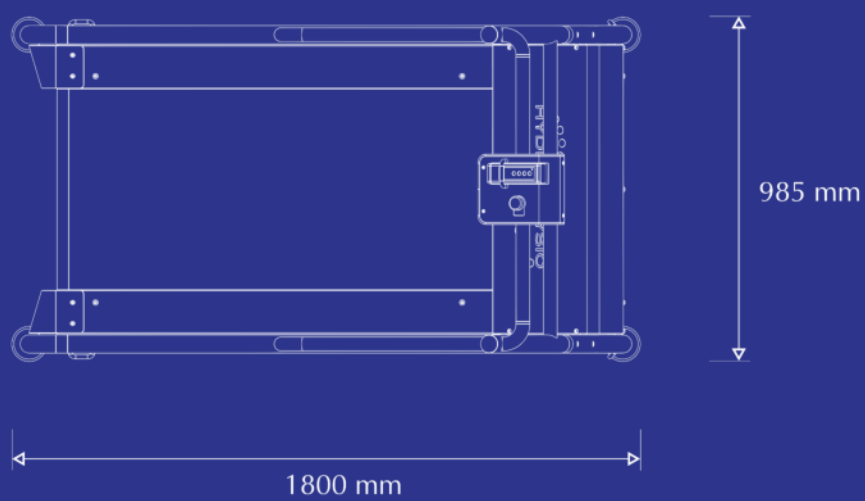
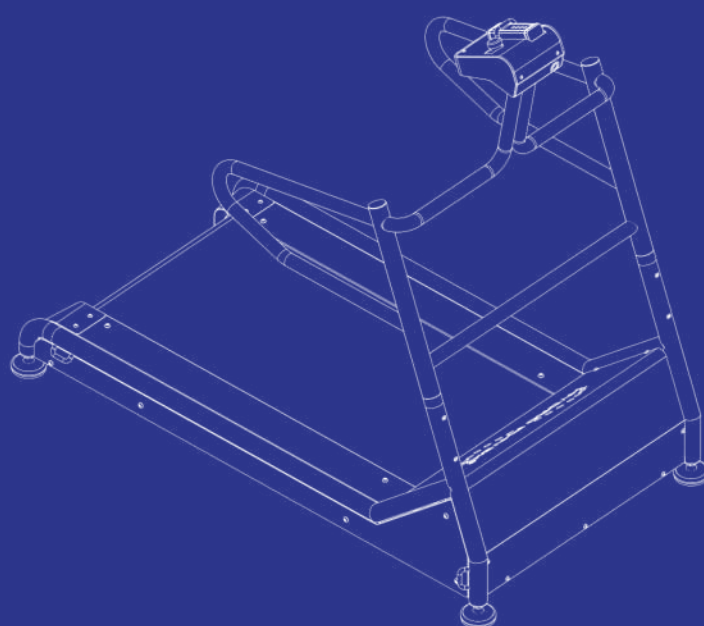
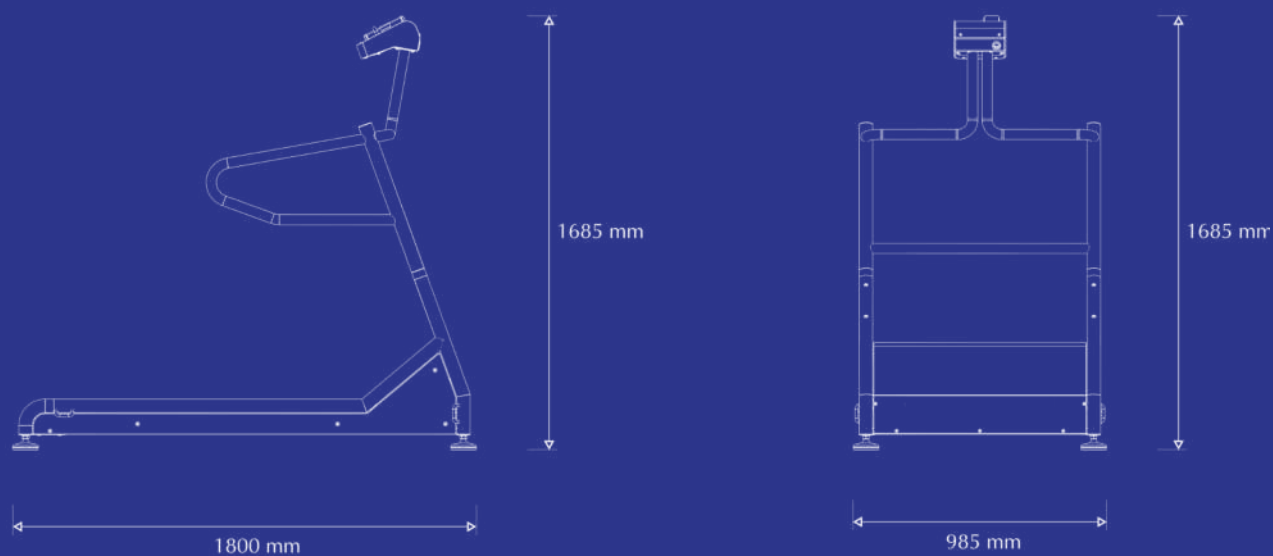

Hydrotherapie

De Veiligste Manier voor Loop- & Balanstraining



Hydrotherapie, is een zeer effectieve en veilige methode om looppatroon en balans te verbeteren, vooral bij mensen die herstellen van letsel, operatie of neurologische aandoeningen. Het natuurlijke drijfvermogen van water vermindert de belasting op gewrichten en minimaliseert valrisico, wat een ideale omgeving biedt voor revalidatie en mobiliteitstraining. De weerstand van water versterkt bovendien spieren, verbetert coördinatie en vergroot algehele stabiliteit. Of het nu gaat om fysiotherapie, sportrevalidatie of valpreventie bij ouderen: hydrotherapie biedt een gecontroleerde, ondersteunende setting waarin veilig en effectief vooruitgang mogelijk is.



EWAC Medical, Nederland, medical@ewac.nl

ISO 9001, ISO 13485



Onder voorbehoud van wijzigingen en fouten. Aan deze brochure kunnen geen rechten worden ontleend



LEIDER IN
HYDROTHERAPIE-
APPARATUUR



EWAC MEDICAL

WE GET YOU MOVING

